



1. MEASUREMENT FORM & MEASUREMENT CERTIFICATE

BULLETIN DE JAUGE & CERTIFICAT DE CONFORMITE

A.N° **A-FRA 758**B Sail N° / N° voile : **FRA** **200** N° homologation A.M. :Hulls N° / N° coques : **ALADO 200**C Brand of boat / marque du bateau : **ALADO** Year / Année : **2003**Builder, importer / constructeur, importateur : **VALER JACQUES**Address / adresse : **13 RUE JEAN BART**Postal code / CP : **56410** City / ville : **ETEL**1st owner / propriétaire : **ANTOINE JEAN-PIERRE**D Address / adresse : **VILLAGE DURAND**Postal code / CP : **50740** City / ville : **ST MICHEL DES LOUPS**

2nd owner / propriétaire :

E Address / adresse :

Postal code / CP : City / ville :

Mode de paiement

- Non payé
 Payé par Espèce
 Payé par Chèque

2. RESERVED NATIONAL CLASS ASSOCIATION

Measurement certificate N° / Certificat de conformité N° **A-FRA 758**

Pour être valide ce document doit être accompagné des feuilles de mesures et de calculs correspondantes.

Drawn up the/établi le **30/04/2003** By / par **RAYMOND VALER**Validate the/validé le **05/08/2008** By / par **P.C.Barraud**

Signed /signature :

**IMPORTATION AVEC LES
VOILES ACTUELLES
POUR EVITER UN
CARNET DEHUIT PAGES**

Complementary comments of the measurer / Descriptif complémentaire du jaugeur :

2. MEASURES & DESCRIPTION OF THE BOAT / MESURES & DESCRIPTION DU BATEAU

5. Owner / propriétaire : ANTOINE JEAN-PIERRE

Sail n° / n° de voile FRA 200 Measurement certificate n° A-FRA 758

PLATFORM / PLATE-FORME : 130 kg mini. : Weight/poids : 141,000 kg Corrector/lest :

BOAT READY TO SAIL/BATEAU PRET A NAVIGUER : 180 kg mini. : Weight/poids : 184,000 kg Corrector/lest :

Total corrector weight / total des lests : 7 kg maxi :

RUDDERS/SAFRANS : Port/bâbord : 3,000 kg Starboard / tribord : 3,000 kg

CENTREBOARDS/DERIVES : Port/bâbord : 3,500 kg Starboard / tribord : 3,500 kg

Comments/observations :

LENGTH/LONGUEUR : 5,52 m. maximum : 0,00 m MAIN BEAM/LARGEUR : 2,60 m. maximum : 1,00 m

Comments/observations :

MATERIALS/MATERIAUX :

Hulls/coques : Rudders/safrans : Centreboards/dérives : Rigging out/gréement dormant :

Spars/espars : Beams/poutres : Trampoline/trampoline :

Comments/observations :

SPARS/GREEMENT :

MAST/MAT :

Total length/Longueur totale : 9,000 m

Perimeter/périmètre : 0,350 m 385 mm. Maxi.

Length/hauteur 2.1.2. : 9,070 m 9100 mm. Maxi.

Length/hauteur 2.1.3. : 6,740 m 6570 mm. Maxi.

Length/hauteur 2.1.4. : 8,140 m 8150 mm. Maxi.

Watertightness/étanchéité : OK

Comments/observations : MAT MATTIA PETITE CORDE

BOOM/BOME :

Total length/Longueur totale : 2,300 m

Width/largeur : 0,000 m or/ou Ø 50,000 m/m

Height/hauteur : 0,000 m

Foot loose main sail/ GV bordure libre :

BOWSPRITTANGON :

Total length/Longueur totale : 3,500 m and/et Ø 0,000 m/m

Comments/observations : 80 CM EN AVANT

RIGGING OUTGREEMENT DORMANT :

2 shrouds/haubans : 1 pair of diamond cables/paire de câbles de losange :

1 forestay/étai avant : 1 pair of spreaders/ paire de barres de flèche :

1 bridle/patte d'oie : 2 pairs of trapeze wires/paires de trapèzes :

Comments/observations :

MARKING/MARQUAGE :

OF THE SAILS/DES VOILES :

Dacron sticker F18 main sail 17,00 m2

Dacron sticker F18 Jib 3,45 m2

Dacron sticker F18 Jib 4,15 m2

Dacron sticker F18 spinnaker 19,00 m2

Dacron sticker F18 spinnaker 21,00 m2

Class emblem F18

OF CORRECTOR WEIGHT /LEST

Weight/poids :

Corrector/lest :

OTHERS/AUTRES :

Mast/mât :

Centreboards/dérives :

Rudders/safrans :

6. RESERVED MEASUREUR

Use for / utilisé pour : Fundamentale measurement / jauge initiale : Modification n° : 0

The / Fait le : 30/04/2003 Made in / à : ETEL By / par : RAYMOND VALER

3. MEASURES AND CALCULATIONS OF SAIL AREA - MESURES ET CALCULS DE LA SURFACE DES VOILES

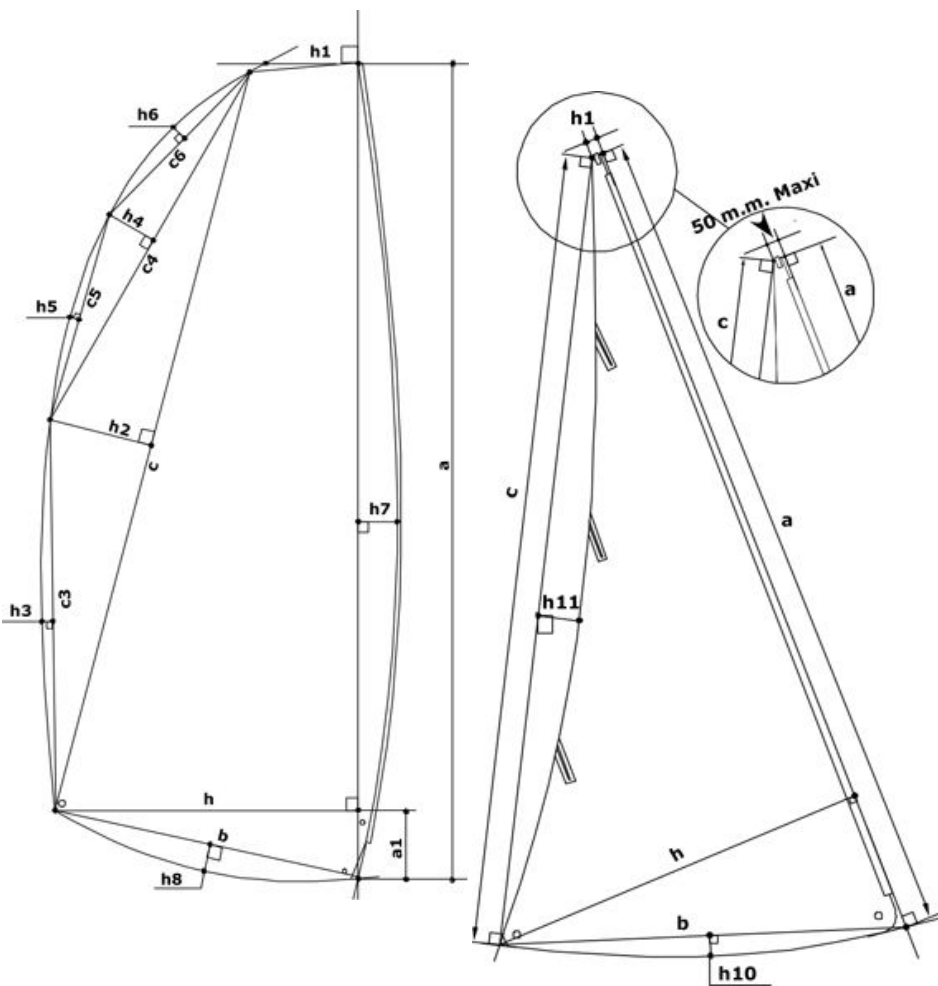

3. Owner / Propriétaire :		ANTOINE JEAN-PIERRE	
Sail number / N° voile :		FRA 200	
Measurement certificate N :		A-FRA 758	
Main sail / Grand Voile : 17 m2 max.			
Sailmaker / Voilier :		US	
Serial n° / N° série :		21027	
Colour / Couleur :		BLANC	
Batten number / Nbre de lattes :		7	
Material / Matériau :		PENTEX	
a	8,470	S1 : ((h+h1)(a-a1)+(a1xh))/2	13,3219
h	0,130	S2 : (cxh2)/2	0,9315
c	8,100	S3 : 2/3 c3xh3	0,0237
h	0,230	S4 : (c4xh4)/2	0,0387
c	2,210	S5 : 2/3 c5xh5	0,0393
h	0,035	S6 : 2/3 c6xh6	0,0393
c	2,360	S7 : 2/3 axh7	0,7341
h	0,025	S8 : 2/3 bxh8	
c	2,360	MS area / GV surface :	15,13
h	0,025	Mast / Mât :	
c	3,560	Length / Longueur :	9,000
h	0,010	Perimeter / Périmètre :	0,350
h	2,215	Mast area / Surf. Du mât :	1,58
b	2,250	Boom / Bôme :	
h	0,000	Height / Hauteur :	
a	0,410	Width / Largeur :	
h	0,978	Length / Longueur :	2,300
		Boom area / Bôme :	
Total area :		16,70	

Jib / Foc n° 1 : 3,45 m2 max.			
Jib / Foc n° 2 : 4,15 m2 max.			
h1 = 50mm max. :	40,0 mm	h7	0,005
Sailmaker / Voilier :	seagle	c	5,518
Serial n° / N° série :		h	1,485
Colour / Couleur :	noir	b	1,500
Batten number / Nbre de lattes :	3	h1	0,027
Material / Matériau :	pentex	h1	- 0,010
		Jib area / Surface Foc	
		4,13	

Spinnaker n°1 : 19m2 max.		Spinnaker n°2 : 21m2 max.	
Sailmaker / Voilier :	US	SL1	8,860
Serial n° / N° série :	36026	SL2	7,700
Colour / Couleur :	BLEU	SM	2,868
Material / Matériau :	NYLON	SF	3,740
		% SMG / SF	76,68
		Spi. area / Surface Spi.	
		20,99	

4. RESERVED MEASUREUR

Use for / utilisé pour : Fundamentale measurement / jauge initiale : Modification n° :

Or the measurement / ou la jauge : 1 main sail / 1 GV : or jib / ou 1 foc : or 1 spi / ou spi :

The / Fait le : Made in / à : By / par :