



## 1. MEASUREMENT FORM &amp; MEASUREMENT CERTIFICATE

## BULLETIN DE JAUGE &amp; CERTIFICAT DE CONFORMITE

A.N° **A-BEL 779**B Sail N° / N° voile : **BEL** **779** N° homologation A.M. : Hulls N° / N° coques : **NACY0159D707** C Brand of boat / marque du bateau : **NACRA** Year / Année : **2007**Builder, importer / constructeur, importateur : **NACRA US, Performance Sports International, Inc.**Address / adresse : **1800 E Borchard Ave**Postal code / CP : **92705** City / ville : **Santa Ana, Ca.**D 1st owner / propriétaire : **Philip Verbeeck**Address / adresse : **21-Apr Kaardeloodstraat**Postal code / CP : **9400** City / ville : **Ninove**E 2nd owner / propriétaire : Address / adresse : Postal code / CP :  City / ville : 

## Mode de paiement

- Non payé  
 Payé par Espèce  
 Payé par Chèque

## 2. RESERVED NATIONAL CLASS ASSOCIATION

Measurement certificate N° / Certificat de conformité N° **A-BEL 779**

Pour être valide ce document doit être accompagné des feuilles de mesures et de calculs correspondantes.

Drawn up the/établi le **02/06/2012** By / par **PROOT MICHEL**Validate the/validé le **30/11/2014** By / par **A.Bujeaud**

Signed /signature :

Complementary comments of the measurer / Descriptif complémentaire du jaugeur :

## 2. MEASURES & DESCRIPTION OF THE BOAT / MESURES & DESCRIPTION DU BATEAU

5. Owner / propriétaire :

Sail n° / n° de voile BEL 779 Measurement certificate n° A-BEL 779

PLATFORM / PLATE-FORME : 130 kg mini. : Weight/poids : 136,500 kg Corrector/lest :

BOAT READY TO SAIL/BATEAU PRET A NAVIGUER : 180 kg mini. : Weight/poids : 184,800 kg Corrector/lest :

Total corrector weight / total des lests : 7 kg maxi :

RUDDERS/SAFRANS : Port/bâbord : 0,000 kg Starboard / tribord : 0,000 kg

CENTREBOARDS/DERIVES : Port/bâbord : 0,000 kg Starboard / tribord : 0,000 kg

Comments/observations :

LENGTH/LONGUEUR : 5,52 m. maximum : 1,00 m MAIN BEAM/LARGEUR : 2,60 m. maximum : 1,00 m

Comments/observations :

MATERIALS/MATERIAUX :

Hulls/coques :  Rudders/safrans :  Centreboards/dérives :  Rigging out/gréement dormant :

Spars/espars :  Beams/poutres :  Trampoline/trampoline :

Comments/observations :

### SPARS/GREEMENT :

MAST/MAT :

Total length/Longueur totale : 9,060 m

Perimeter/périmètre : 0,375 m 385 mm. Maxi.

Length/hauteur 2.1.2. : 9,100 m 9100 mm. Maxi.

Length/hauteur 2.1.3. : 6,750 m 6570 mm. Maxi.

Length/hauteur 2.1.4. : 8,150 m 8150 mm. Maxi.

Watertightness/étanchéité :

Comments/observations :

BOOM/BOME :

Total length/Longueur totale : 2,277 m

Width/largeur : 0,000 m or/ou Ø 40,000 m/m

Height/hauteur : 0,000 m

Foot loose main sail/ GV bordure libre :

BOWSPRITTANGON :

Total length/Longueur totale : 3,510 m and/et Ø 40,000 m/m

Comments/observations :

### RIGGING OUTGREEMENT DORMANT :

2 shrouds/haubans :  1 pair of diamond cables/paire de câbles de losange :

1 forestay/étai avant :  1 pair of spreaders/ paire de barres de flèche :

1 bridle/patte d'oie :  2 pairs of trapeze wires/paires de trapèzes :

Comments/observations :

### MARKING/MARQUAGE :

OF THE SAILS/DES VOILES :

Dacron sticker F18 main sail 17,00 m2

Dacron sticker F18 Jib 3,45 m2

Dacron sticker F18 Jib 4,15 m2

Dacron sticker F18 spinnaker 19,00 m2

Dacron sticker F18 spinnaker 21,00 m2

Class emblem F18

OF CORRECTOR WEIGHT /LEST

Weight/poids :

Corrector/lest :

OTHERS/AUTRES :

Mast/mât :

Centreboards/dérives :

Rudders/safrans :

### 6. RESERVED MEASUREUR

Use for / utilisé pour : Fundamentale measurement / jauge initiale :  Modification n° : 0

The / Fait le : 02/06/2012 Made in / à : KNOKKE-HESIT By / par : PROOT MICHEL

### 3. MEASURES AND CALCULATIONS OF SAIL AREA - MESURES ET CALCULS DE LA SURFACE DES VOILES

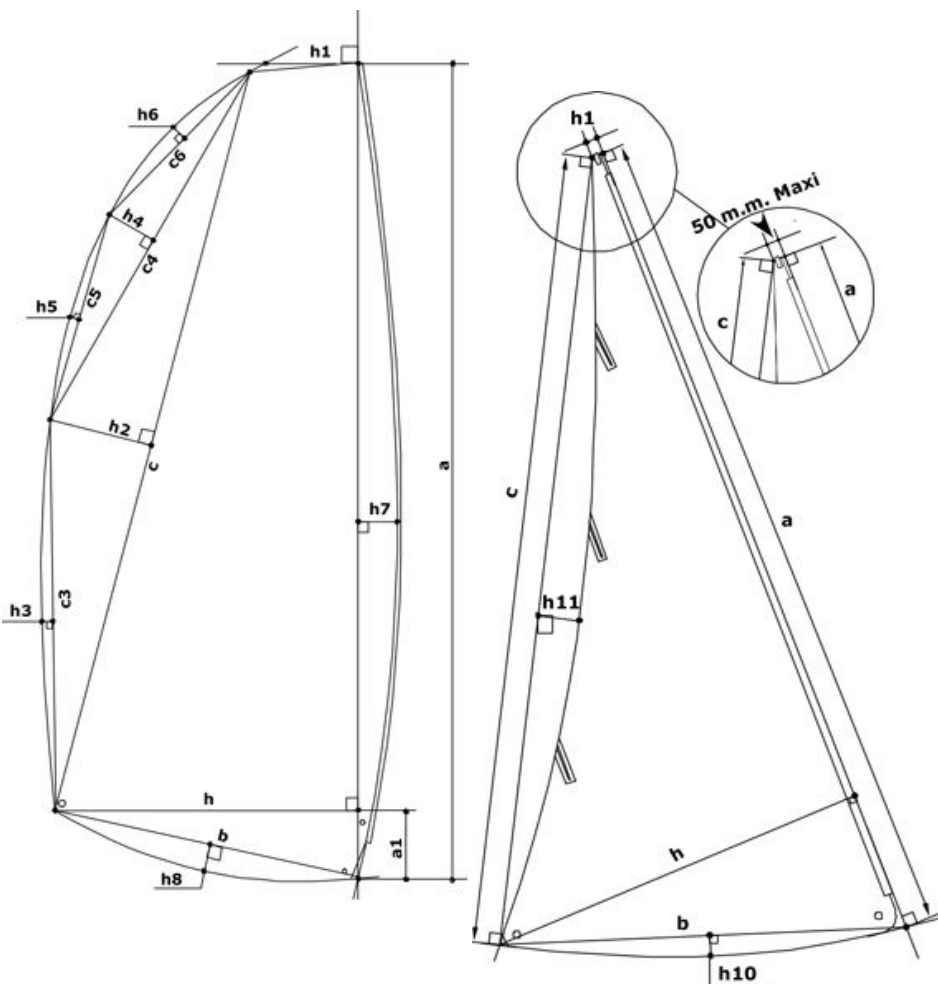

3. Owner / Propriétaire :			
Sail number / N° voile :		BEL 779	
Measurement certificate N :		A-BEL 779	
<b>Main sail / Grand Voile : 17 m2 max.</b>			
Sailmaker / Voilier :		PERFORMANCE SAILS	
Serial n° / N° série :		3.353F	
Colour / Couleur :		white	
Batten number / Nbre de lattes :		7	
Material / Matériau :		APEN	
a	8,610	S1 : ((h+h1)(a-a1)+(a1xh))/2	13,5383
h	0,124	S2 : (cxh2)/2	0,8328
c	8,125	S3 : 2/3 c3xh3	0,0543
h	0,205	S4 : (c4xh4)/2	0,0345
c	4,062	S5 : 2/3 c5xh5	0,0149
h	0,017	S6 : 2/3 c6xh6	0,0786
c	2,032	S7 : 2/3 axh7	0,7118
h	0,058	S8 : 2/3 bxh8	0,0030
c	2,034	<b>MS area / GV surface :</b>	<b>15,27</b>
h	0,011	Mast / Mât :	
c	4,070	Length / Longueur :	9,060
h	0,020	Perimeter / Périmètre :	0,375
h	2,203	Mast area / Surf. Du mât :	<b>1,70</b>
b	2,235	Boom / Bôme :	
h	0,002	Height / Hauteur :	
a	0,411	Width / Largeur :	
h	0,989	Length / Longueur :	2,277
		Boom area / Bôme :	
		<b>Total area :</b>	<b>16,97</b>

<b>Jib / Foc n° 1 : 3,45 m2 max.</b>			
<b>Jib / Foc n° 2 : 4,15 m2 max.</b>			
h1 = 50mm max. :	48,0 mm	h7	0,026
Sailmaker / Voilier :	PERF. SAILS	c	5,725
Serial n° / N° série :	3351	h	1,480
Colour / Couleur :	white	b	1,520
Batten number / Nbre de lattes :	3	h1	0,020
Material / Matériau :	APEN	h1	- 0,103
		<b>Jib area / Surface Foc</b>	<b>4,14</b>

<b>Spinnaker n°1 : 19m2 max.</b>		<b>Spinnaker n°2 : 21m2 max.</b>	
Sailmaker / Voilier :	PERF.SAILS	SL1	8,810
Serial n° / N° série :	???	SL2	7,740
Colour / Couleur :	BLACK	SM	2,865
Material / Matériau :	SUPERKOTE 75	SF	3,620
		% SMG / SF	79,14
		<b>Spi. area / Surface Spi.</b>	<b>20,80</b>

### 4. RESERVED MEASUREUR

Use for / utilisé pour :  Fundamentale measurement / jauge initiale :  Modification n° :

Or the measurement / ou la jauge :  1 main sail / 1 GV :  or jib / ou 1 foc :  or 1 spi / ou spi :

The / Fait le :  Made in / à :  By / par :