



## 1. MEASUREMENT FORM &amp; MEASUREMENT CERTIFICATE

## BULLETIN DE JAUGE &amp; CERTIFICAT DE CONFORMITE

A.N° **A-AUS219-M003**B Sail N° / N° voile : **1722** N° homologation A.M. :Hulls N° / N° coques : **AU-HPC F0201 L910** **AU-HPC F0201 L910**C Brand of boat / marque du bateau : **C2** Year / Année : **2010**Builder, importer / constructeur, importateur : **AHPC**Address / adresse : **50 Craig St.**Postal code / CP : **3550** City / ville : **Bendigo, Australia**1st owner / propriétaire : **Francis Ferrari**D Address / adresse : **4 Avenue de Rohan**Postal code / CP : **22190** City / ville : **Plerin Les Rosaïres, France**

2nd owner / propriétaire :

E Address / adresse :

Postal code / CP : City / ville :

## Mode de paiement

- Non payé  
 Payé par Espèce  
 Payé par Chèque

## 2. RESERVED NATIONAL CLASS ASSOCIATION

Measurement certificate N° / Certificat de conformité N° **A-AUS219-M003**

Pour être valide ce document doit être accompagné des feuilles de mesures et de calculs correspondantes.

Drawn up the/établi le **15/05/2013** By / par **t.piro**Validate the/validé le **15/05/2013** By / par **t.piro**

Signed /signature :

Complementary comments of the measurer / Descriptif complémentaire du jaugeur :

## 2. MEASURES & DESCRIPTION OF THE BOAT / MESURES & DESCRIPTION DU BATEAU

5. Owner / propriétaire : Francis Ferrari

Sail n° / n° de voile 1722 Measurement certificate n° A-AUS219-M003

PLATFORM / PLATE-FORME : 130 kg mini. : Weight/poids :  Corrector/lest :

BOAT READY TO SAIL/BATEAU PRET A NAVIGUER : 180 kg mini. : Weight/poids :  Corrector/lest :

Total corrector weight / total des lests : 7 kg maxi :

RUDDERS/SAFRANS : Port/bâbord :  Starboard / tribord :

CENTREBOARDS/DERIVES : Port/bâbord :  Starboard / tribord :

Comments/observations :

LENGTH/LONGUEUR : 5,52 m. maximum :  MAIN BEAM/LARGEUR : 2,60 m. maximum :

Comments/observations :

MATERIALS/MATERIAUX :

Hulls/coques :  Rudders/safrans :  Centreboards/dérives :  Rigging out/gréement dormant :

Spars/espars :  Beams/poutres :  Trampoline/trampoline :

Comments/observations :

### SPARS/GREEMENT :

MAST/MAT :

Total length/Longueur totale :

Perimeter/périmètre :  385 mm. Maxi.

Length/hauteur 2.1.2. :  9100 mm. Maxi.

Length/hauteur 2.1.3. :  6570 mm. Maxi.

Length/hauteur 2.1.4. :  8150 mm. Maxi.

Watertightness/étanchéité :

Comments/observations :

BOOM/BOME :

Total length/Longueur totale :

Width/largeur :  or/ou Ø

Height/hauteur :

Foot loose main sail/ GV bordure libre :

BOWSPRIT/TANGON :

Total length/Longueur totale :  and/et Ø

Comments/observations :

### RIGGING OUTGREEMENT DORMANT :

2 shrouds/haubans :  1 pair of diamond cables/paire de câbles de losange :

1 forestay/étai avant :  1 pair of spreaders/ paire de barres de flèche :

1 bridle/patte d'oie :  2 pairs of trapeze wires/paires de trapèzes :

Comments/observations :

### MARKING/MARQUAGE :

OF THE SAILS/DES VOILES :

Dacron sticker F18 main sail 17,00 m2

Dacron sticker F18 Jib 3,45 m2

Dacron sticker F18 Jib 4,15 m2

Dacron sticker F18 spinnaker 19,00 m2

Dacron sticker F18 spinnaker 21,00 m2

Class emblem F18

OF CORRECTOR WEIGTH /LEST

Weight/poids :

Corrector/lest :

OTHERS/AUTRES :

Mast/mât :

Centreboards/dérives :

Rudders/safrans :

### 6. RESERVED MEASUREUR

Use for / utilisé pour : Fundamentale measurement / jauge initiale :  Modification n° :

The / Fait le :  Made in / à :  By / par :

### 3. MEASURES AND CALCULATIONS OF SAIL AREA - MESURES ET CALCULS DE LA SURFACE DES VOILES

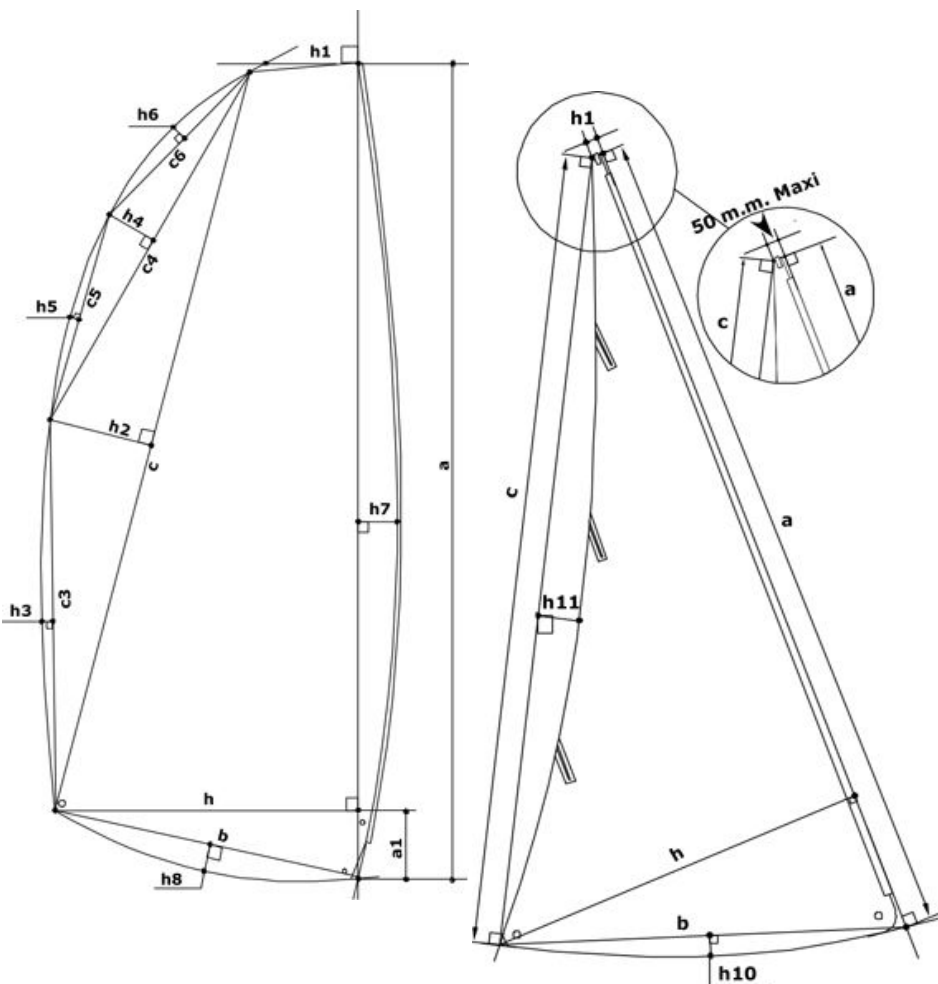

3. Owner / Propriétaire :		Francis Ferrari	
Sail number / N° voile :		1722	
Measurement certificate N :		A-AUS219-M003	
<b>Main sail / Grand Voile : 17 m2 max.</b>			
Sailmaker / Voilier :		GOODALL	
Serial n° / N° série :		M 2013 52	
Colour / Couleur :		Blanc	
Batten number / Nbre de lattes :		7	
Material / Matériau :		apen 06 3.0 mil	
a	8,540	S1 : ((h+h1)(a-a1)+(a1xh))/2	13,0181
h	0,132	S2 : (cxh2)/2	1,0376
c	8,170	S3 : 2/3 c3xh3	0,2134
h	0,254	S4 : (c4xh4)/2	0,0347
c	2,310	S5 : 2/3 c5xh5	0,1242
h	0,030	S6 : 2/3 c6xh6	
c	0,790	S7 : 2/3 axh7	0,7515
h	0,000	S8 : 2/3 bxh8	0,0258
c	3,105	<b>MS area / GV surface :</b>	<b>15,21</b>
h	0,060	Mast / Mât :	
c	5,080	Length / Longueur :	9,115
h	0,063	Perimeter / Périmètre :	0,373
h	2,105	Mast area / Surf. Du mât :	<b>1,70</b>
b	2,148	Boom / Bôme :	
h	0,018	Height / Hauteur :	
a	0,440	Width / Largeur :	
h	0,995	Length / Longueur :	
		Boom area / Bôme :	
		<b>Total area :</b>	<b>16,91</b>

<b>Jib / Foc n° 1 : 3,45 m2 max.</b>			
<b>Jib / Foc n° 2 : 4,15 m2 max.</b>			
h1 = 50mm max. :	40,0 mm	h7	0,025
Sailmaker / Voilier :	GOODALL	c	5,831
Serial n° / N° série :	J 2013 34	h	1,420
Colour / Couleur :	Blanc	b	1,465
Batten number / Nbre de lattes :	3	h1	0,014
Material / Matériau :	apen 06 3.0 mil	h1	- 0,065
		<b>Jib area / Surface Foc</b>	
			<b>4,12</b>

<b>Spinnaker n°1 : 19m2 max.</b>		<b>Spinnaker n°2 : 21m2 max.</b>	
Sailmaker / Voilier :	Sailfast	SL1	8,775
Serial n° / N° série :	001	SL2	7,795
Colour / Couleur :	Blanc	SM	2,826
Material / Matériau :	CHS75	SF	3,680
		% SMG / SF	76,79
		<b>Spi. area / Surface Spi.</b>	<b>20,69</b>

### 4. RESERVED MEASUREUR

Use for / utilisé pour :  Fundamentale measurement / jauge initiale :  Modification n° :

Or the measurement / ou la jauge :  1 main sail / 1 GV :  or jib / ou 1 foc :  or 1 spi / ou spi :

The / Fait le :  Made in / à :  By / par :