



1. MEASUREMENT FORM & MEASUREMENT CERTIFICATE

BULLETIN DE JAUGE & CERTIFICAT DE CONFORMITE

A.N°

B Sail N° / N° voile :   N° homologation A.M. :

Hulls N° / N° coques :

C Brand of boat / marque du bateau :  Year / Année :

Builder, importer / constructeur, importateur :

Address / adresse :

Postal code / CP :  City / ville :

D 1st owner / propriétaire :

Address / adresse :

Postal code / CP :  City / ville :

E 2nd owner / propriétaire :

Address / adresse :

Postal code / CP :  City / ville :

Mode de paiement

- Non payé
- Payé par Espèce
- Payé par Chèque

2. RESERVED NATIONAL CLASS ASSOCIATION

Measurement certificate N° / Certificat de conformité N° A-2011-0114

Pour être valide ce document doit être accompagné des feuilles de mesures et de calculs correspondantes.

Drawn up the/établi le  By / par

Validate the/validé le  By / par

Signed /signature :

Complementary comments of the measurer / Descriptif complémentaire du jaugeur :

## 2. MEASURES & DESCRIPTION OF THE BOAT / MESURES & DESCRIPTION DU BATEAU

5. Owner / propriétaire :

Sail n° / n° de voile FRA 2217 Measurement certificate n° A-2011-0114

PLATFORM / PLATE-FORME : 130 kg mini. : Weight/poids : 139,000 kg Corrector/lest :

BOAT READY TO SAIL/BATEAU PRET A NAVIGUER : 180 kg mini. : Weight/poids : 181,500 kg Corrector/lest :

Total corrector weight / total des lests : 7 kg maxi :

RUDDERS/SAFRANS : Port/bâbord : 3,800 kg Starboard / tribord : 3,750 kg

CENTREBOARDS/DERIVES : Port/bâbord : 4,200 kg Starboard / tribord : 4,300 kg

Comments/observations :

LENGTH/LONGUEUR : 5,52 m. maximum : 1,00 m MAIN BEAM/LARGEUR : 2,60 m. maximum : 1,00 m

Comments/observations :

MATERIALS/MATERIAUX :

Hulls/coques :  Rudders/safrans :  Centreboards/dérives :  Rigging out/gréement dormant :

Spars/espars :  Beams/poutres :  Trampoline/trampoline :

Comments/observations :

### SPARS/GREEMENT :

MAST/MAT :

Total length/Longueur totale : 9,100 m

Perimeter/périmètre : 0,380 m 385 mm. Maxi.

Length/hauteur 2.1.2. : 9,100 m 9100 mm. Maxi.

Length/hauteur 2.1.3. : 6,750 m 6570 mm. Maxi.

Length/hauteur 2.1.4. : 8,150 m 8150 mm. Maxi.

Watertightness/étanchéité : NM

Comments/observations :

BOOM/BOME :

Total length/Longueur totale : 2,270 m

Width/largeur : 0,000 m or/ou Ø 38,000 m/m

Height/hauteur : 0,000 m

Foot loose main sail/ GV bordure libre :

BOWSPRITTANGON :

Total length/Longueur totale : 3,800 m and/et Ø 39,600 m/m

Comments/observations :

### RIGGING OUTGREEMENT DORMANT :

2 shrouds/haubans :  1 pair of diamond cables/paire de câbles de losange :

1 forestay/étai avant :  1 pair of spreaders/ paire de barres de flèche :

1 bridle/patte d'oie :  2 pairs of trapeze wires/paires de trapèzes :

Comments/observations :

### MARKING/MARQUAGE :

OF THE SAILS/DES VOILES :

Dacron sticker F18 main sail 17,00 m2

Dacron sticker F18 Jib 3,45 m2

Dacron sticker F18 Jib 4,15 m2

Dacron sticker F18 spinnaker 19,00 m2

Dacron sticker F18 spinnaker 21,00 m2

Class emblem F18

OF CORRECTOR WEIGHT /LEST

Weight/poids :

Corrector/lest :

OTHERS/AUTRES :

Mast/mât :

Centreboards/dérives :

Rudders/safrans :

### 6. RESERVED MEASUREUR

Use for / utilisé pour : Fundamentale measurement / jauge initiale :  Modification n° : 0

The / Fait le : 21/04/2011 Made in / à : Scheveningen By / par : M. Vercouteren

### 3. MEASURES AND CALCULATIONS OF SAIL AREA - MESURES ET CALCULS DE LA SURFACE DES VOILES

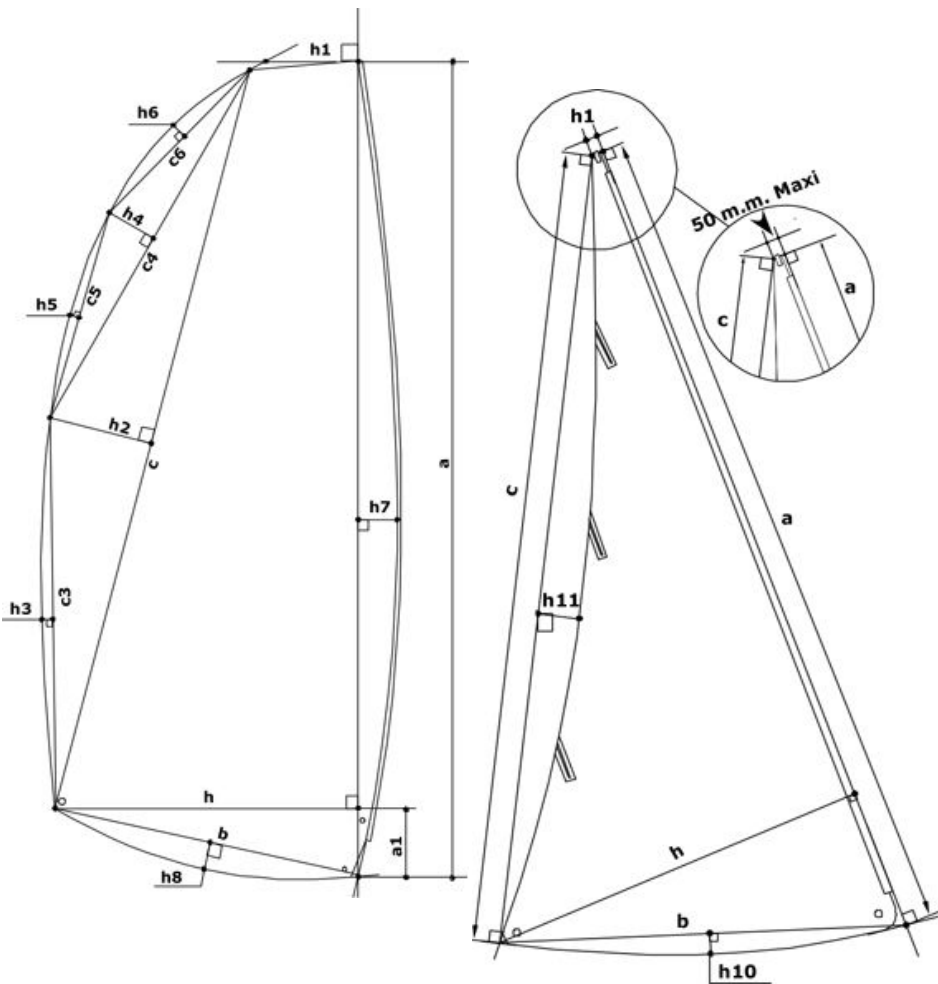

3. Owner / Propriétaire :			
Sail number / N° voile :		FRA 2217	
Measurement certificate N :		A-2011-0114	
<b>Main sail / Grand Voile : 17 m2 max.</b>			
Sailmaker / Voilier :		Performance Sails	
Serial n° / N° série :		5.930 F	
Colour / Couleur :		white/blue	
Batten number / Nbre de lattes :		7	
Material / Matériau :		apen 6 3mil	
a	8,660	S1 : ((h+h1)(a-a1)+(a1xh))/2	13,3610
h	0,135	S2 : (cxh2)/2	0,7131
c	8,150	S3 : 2/3 c3xh3	0,0816
h	0,175	S4 : (c4xh4)/2	0,2035
c	4,070	S5 : 2/3 c5xh5	0,0273
h	0,100	S6 : 2/3 c6xh6	0,0744
c	2,030	S7 : 2/3 axh7	0,7794
h	0,055	S8 : 2/3 bxh8	
c	2,050	<b>MS area / GV surface :</b>	<b>15,24</b>
h	0,020	Mast / Mât :	
c	4,080	Length / Longueur :	9,100
h	0,030	Perimeter / Périmètre :	0,380
h	2,160	Mast area / Surf. Du mât :	<b>1,73</b>
b	2,215	Boom / Bôme :	
h	0,000	Height / Hauteur :	
a	0,480	Width / Largeur :	
h	0,980	Length / Longueur :	2,270
		Boom area / Bôme :	
		<b>Total area :</b>	<b>16,97</b>

<b>Jib / Foc n° 1 : 3,45 m2 max.</b>			
<b>Jib / Foc n° 2 : 4,15 m2 max.</b>			
h1 = 50mm max. :	45,0 mm	h7	-0,005
Sailmaker / Voilier :	Performance Sails	c	5,760
Serial n° / N° série :	5802	h	1,480
Colour / Couleur :	white/blue	b	1,540
Batten number / Nbre de lattes :	3	h1	0,040
Material / Matériau :	apen 6 3mil	h1	- 0,085
		<b>Jib area / Surface Foc</b>	<b>4,13</b>

<b>Spinnaker n°1 : 19m2 max.</b>		<b>Spinnaker n°2 : 21m2 max.</b>	
Sailmaker / Voilier :	Performance Sails	SL1	8,780
Serial n° / N° série :	5764	SL2	7,735
Colour / Couleur :	white	SM	2,890
Material / Matériau :	7222 UCP	SF	3,640
		% SMG / SF	79,40
		<b>Spi. area / Surface Spi.</b>	<b>20,92</b>

### 4. RESERVED MEASUREUR

Use for / utilisé pour :  Fundamentale measurement / jauge initiale :  Modification n° :

Or the measurement / ou la jauge :  1 main sail / 1 GV :  or jib / ou 1 foc :  or 1 spi / ou spi :

The / Fait le :  Made in / à :  By / par :